

Паспорт (инструкция по эксплуатации)

## Канальный вентилятор

# LXFBV2E190/44-P92/15-G125



### ОБРАТИТЕ ВНИМАНИЕ ПРИ ПОКУПКЕ:

Производитель вправе менять комплектацию, конструкцию и характеристики, не влияющие на качество конечного продукта, заявленного в паспорте.

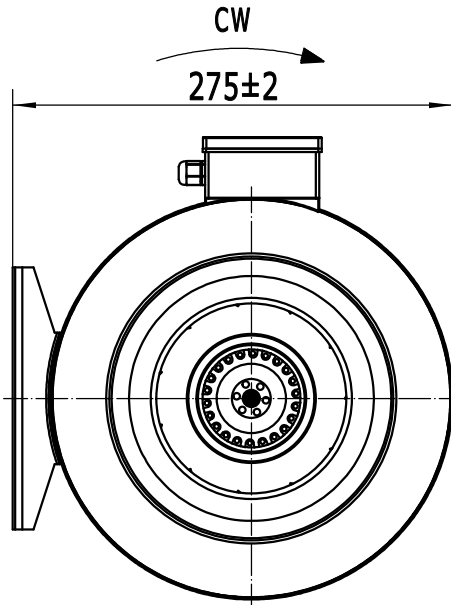
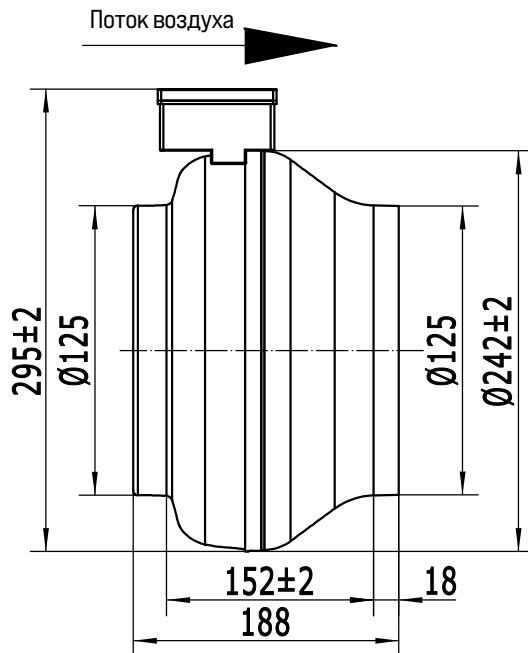

Кривые воздушного потока

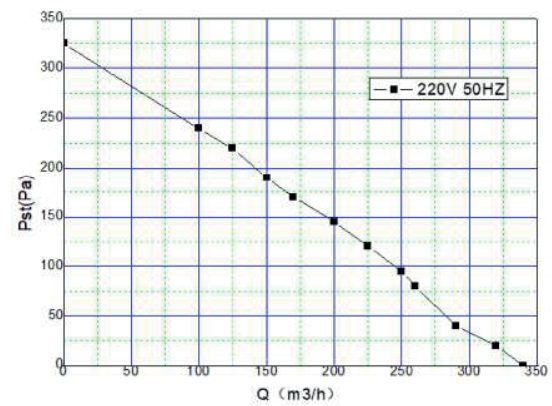

**WEIGUANG**® LXFB2E190/44-P92/15-G125  
 220V 50Hz 0.30A 30/65W  
 2600r/min 2 μF/450V CL.F IP44 XX/XX

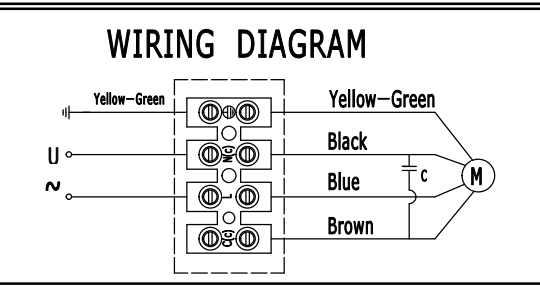

# ДВИГАТЕЛЬ С ВНЕШНИМ РОТОРОМ

Hangzhou Weiguang Electronic Co.,Ltd.

Блок: Двигатель с внешним Ротором				Тип:		
Двигатель: Однофазный двигатель				Покупатель		
Тип двигателя: LXFB2E190/44-P92/15-G125				Тип клиента:		
Напряжение Вт	Частота Гц	Входящая мощность Вт	Ток А	Скорость об/мин	Конденсатор мкФ	Примечания
220	50	65	0.30	2600	2	Без нагрузки
Класс изоляции: F				Тип управления: S1		
Допустимая температура окруж. среды: -30°C - 60°C				Повышение температуры:		
Защита двигателя: термодатчик 150±5C				Подшипники: шарикоподшипники		

Значения моделей:

## LXFB2E190/44-P92/15-G125

- Центробежный вентилятор
- Назад загнутые лопатки
- Количество полюсов
- Одна фаза
- Диаметр рабочего колеса
- Толщина рабочего колеса
- Диаметр входа/выхода
- Толщина ламинированной сердцевины
- Диаметр ротора
- Пластик

Электрическое подключение: провод 4\*0,5 мм<sup>2</sup>, длина 220±20 мм

				Десятичный	Толерантность	Подпись	Дата	Название
				X	±0.5	DRN. BY		<b>LXFB2E190/44-P92/15-G125</b>
				X.X	±0.25	CHD. BY		
				X.XX	±0.15	ENG. BY		
Оборот.	Описание	Одобранный	Дата	Угол	±3°	APP. BY		Проекция
								A4 масштаб лист: 1 из 1